

Instrukcja montażu stołu warsztatowego WS

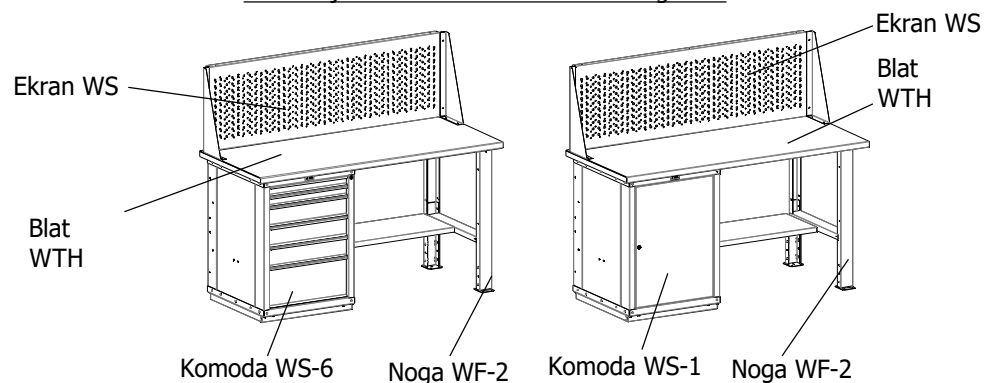

Montaż blatu W/WTS/WTH

Błat W/WTS/WTH

Śruba / (wkreć)

1a. Wyjąć 2-3 górne szuflady (patrz. operacja 6 – dla komody WS-6)

1. Błat umieścić na górze. Wyrównać tak aby wystawał względem przedniej części komody WS na 10-25 mm. Wyrównać po bokach.
2. Przymocować komodę i nogę do blatu za pomocą śrub (wkreć)

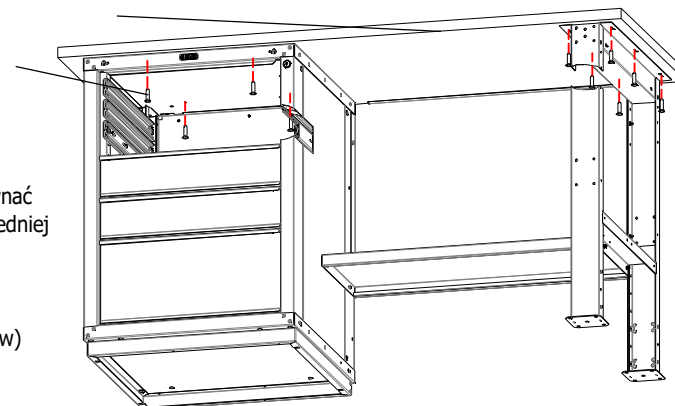

3

Montaż półki WSH

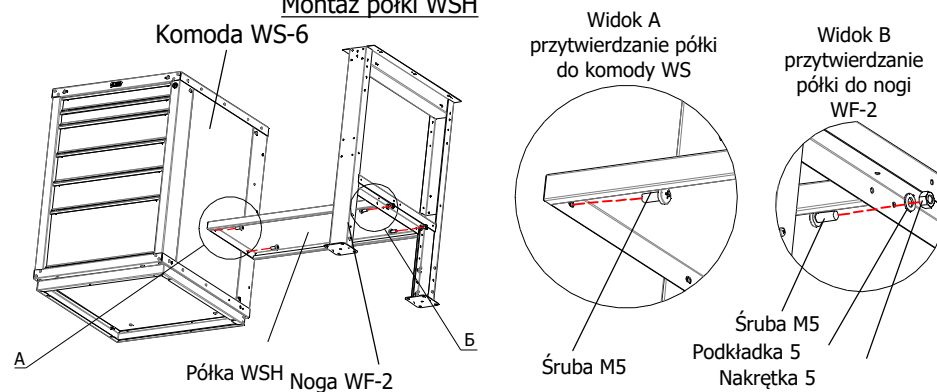

1. Zamontować szufladę WS i nogę WF-2 tak aby ich przednie części znajdowały się na jednym poziomie.
2. Półkę przymocować do szuflady za pomocą śrub, a do nogi WF-2 za pomocą śrub, podkładek i nakrętek

1

Montaż nakładki na blat W/WTS/WTH

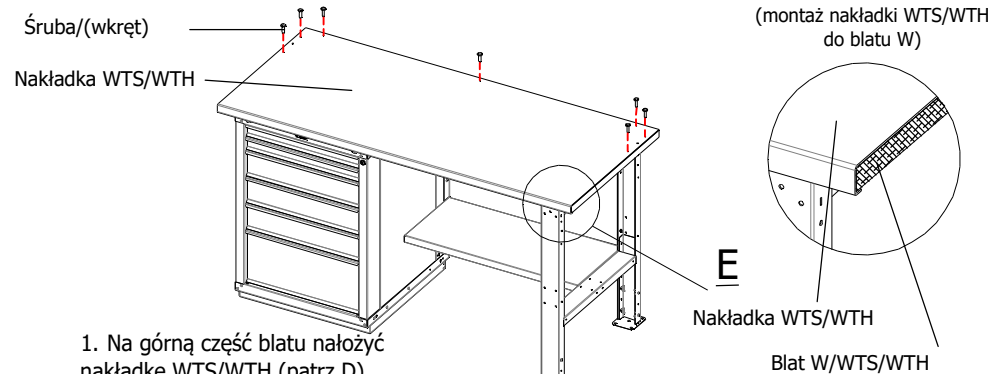

1. Na górną część blatu nałożyć nakładkę WTS/WTH (patrz D) Przymocować za pomocą śrub/ (wkreć)

4

Montaż półki WSH

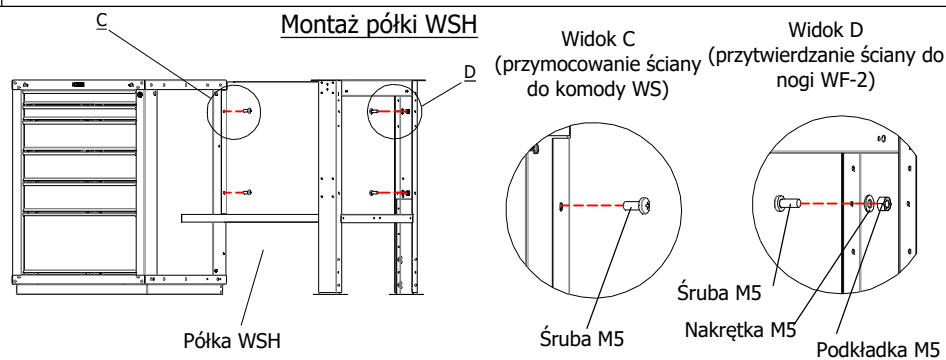

1. Ściankę przymocować do komody WS z pomocą śrub oraz do nogi WF-2 za pomocą śrub, podkładek i nakrętek

2

Montaż ekranu WS na stole warsztatowym

1. Wykręcić śruby montujące nakładkę na blat.
2. Do blatu przymocować wspornik za pomocą śrub.

3. Za pomocą wkreć, podkładek i nakrętek przymocować ekran do wsporników
4. Za pomocą śrub przymocować ekran do blatu

5

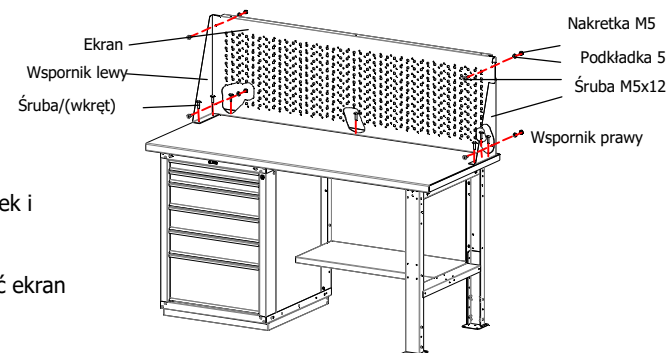

Wymywanie szuflad z komody WS-6

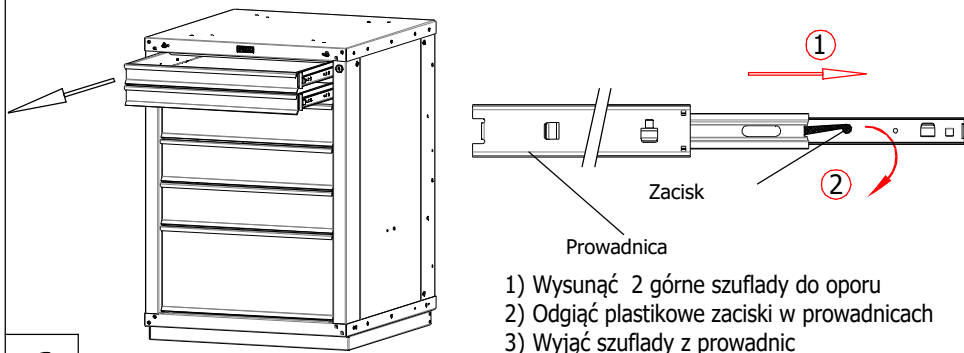

- 1) Wysunąć 2 górne szuflady do oporu
- 2) Odgiąć plastikowe zaciski w prowadnicach
- 3) Wyjąć szuflady z prowadnic

6

Montaż rączki WS do komody WS-1/6

Montaż rączki WS do nogi WF-2

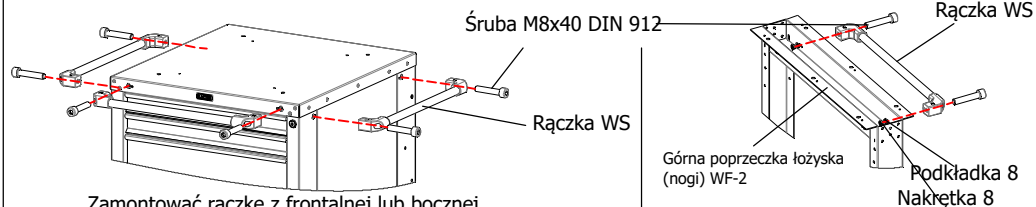

Zamontować rączkę z frontальной lub bocznej strony komody WS-1/6 za pomocą śrub M8x40

Przymocować rączkę WS do łożyska (nogi) WF-2 za pomocą śrub M8x40, podkładek i nakrętek

7.1

7

Montaż kół WS do komody WS-1 i 6 (opcjonalnie)

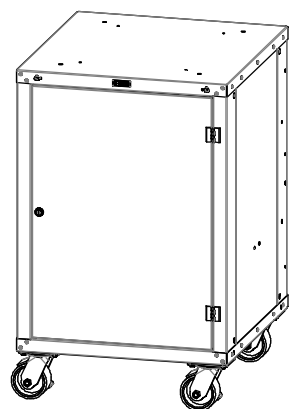

1. Zdemontować cokół komody wykręcając 4 śruby
2. Zamontować 4 koła za pomocą śrub i nakrętek.
3. Umieszczenie kół z blokadą wedle potrzeby

Komoda WS-1 z zamontowanymi kołami WS

8

Uwagi do instrukcji i zalecenia użytkowania

1. Kolejność etapów montażu opisana jest w kolejności numerów porządkowych, znajdujących się w lewym dolnym rogu każdego rysunku opisującego daną operację.

2. Typ oraz ilość elementów montażowych (jeżeli są wymagane) ukazano obok numeru porządkowego danej operacji.

3. Napis nad rysunkiem oznacza nazwę montowanego elementu.

4. Zaleca się, równomiernie rozlokować ładunek na dnie każdej szuflady, w celu optymalizacji obciążenia kulkowych prowadnic.

5. Zaleca się równomierne rozłożenie ładunku na półce dla optymalnego obciążenia wspornika półki

6. Podczas użytkowania, szuflady należy wysuwać pojedynczo, ponieważ jednoczesne wysunięcie dwóch i więcej załadowanych szuflad może doprowadzić do ich uszkodzenia.

7. Nie należy montować szuflady WS-0 w kolumnie i podwieszać ich do blatu stołu warsztatowego, ponieważ pod ciężarem ich obciążenia może dojść do oderwania szuflady od blatu

8. Możliwe są niewielkie zmiany w konstrukcji nie uwzględnione w instrukcji.