

Instrukcja montażu wózka WDS-0



Wózek WDS-0

Wskazówki przed montażem

1. Montaż przeprowadzać na miękkiej, równej powierzchni
2. Do montażu przydatne będą:: śrubokręt krzyżowy PH2; klucze 8 i 13, klucz ampulowy na 6.6

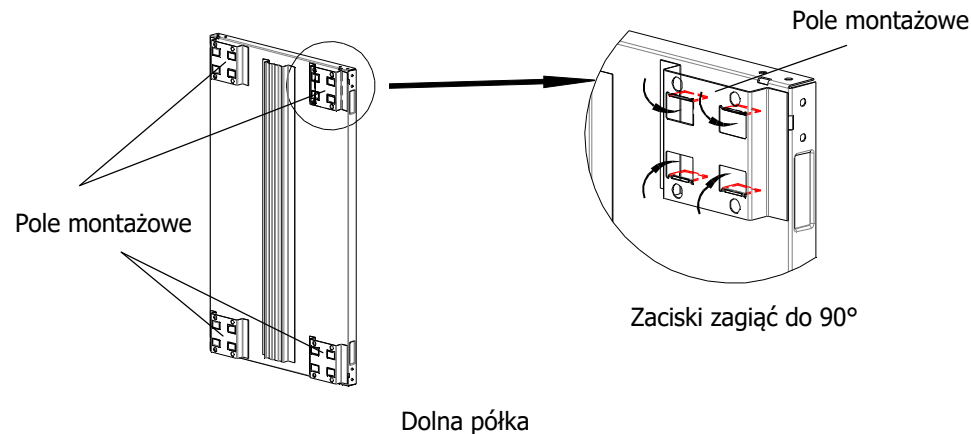

1. Na polach montażowych dolnej półki zagiąć plastikowe zaciski do 90°, zgodnie z rysunkiem (ułatwi to montaż kół).

- Śruba x16
- Podkładka x16
- Śruba x16
- Podkładka x16

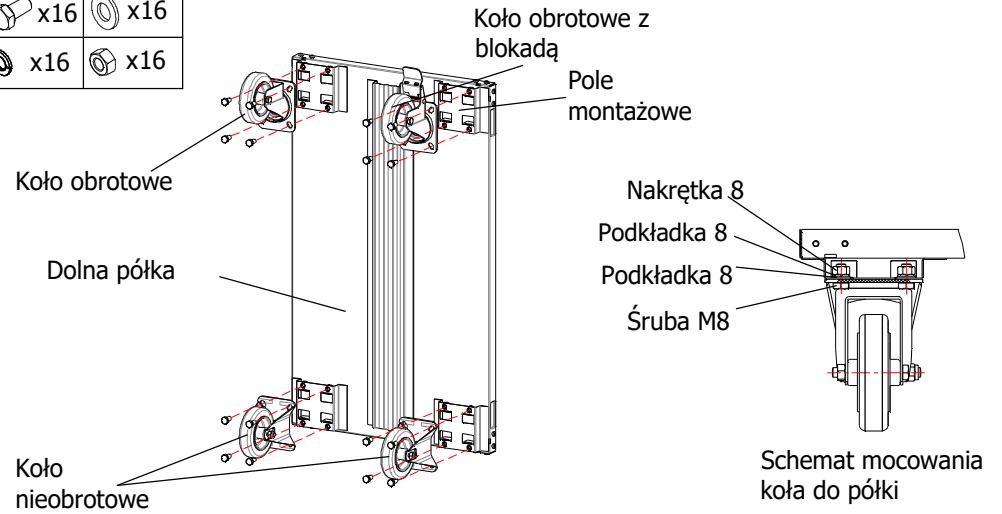

2

1. Zamontować koła na polach montażowych zgodnie z rysunkiem

- Śruba x48
- Podkładka x48
- Śruba x48

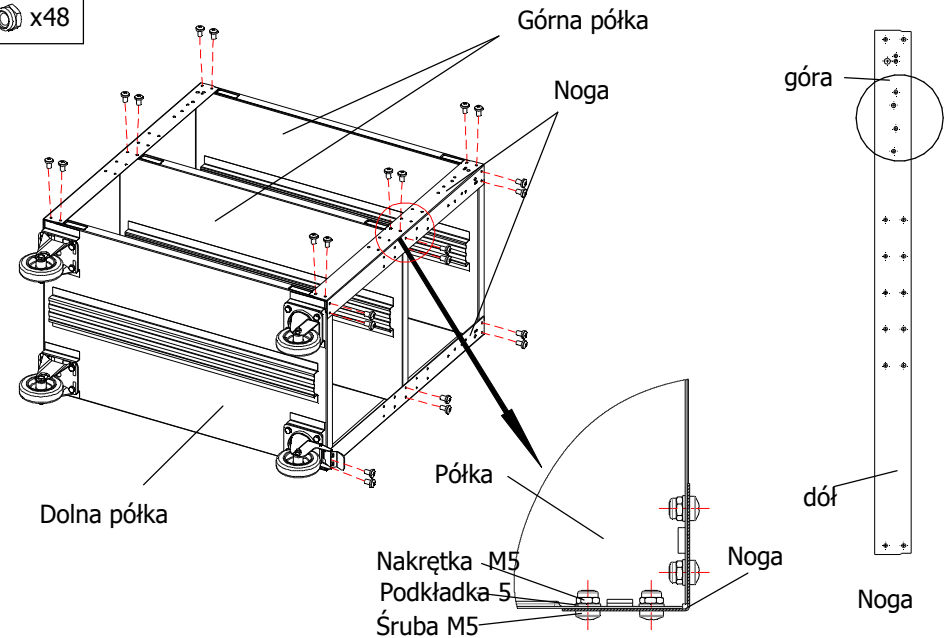

1. Połączyć ze sobą nogi i półki zgodnie z rysunkiem
2. **Proszę zwrócić uwagę na prawidłowe rozmieszczenie nóg podczas montażu**
Uwaga: Dokręcenie nakrętek (5±0.5)H*M

1

3

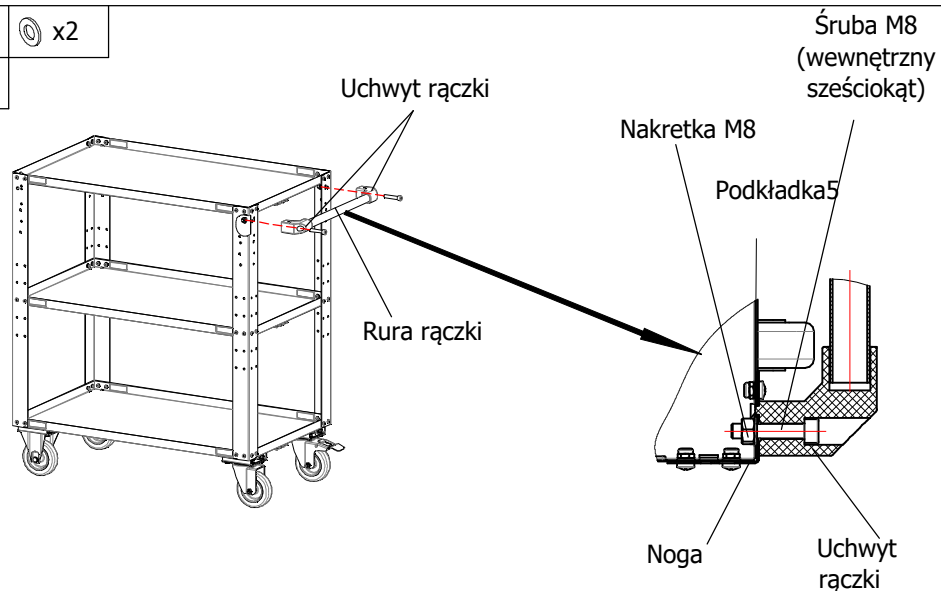
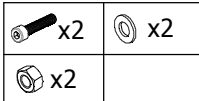

Mocowanie rączki do wózka

4

1. Przymocować uchwyt do rury rączki
2. Zamontować rączkę na wózku zgodnie z rysunkiem

1. W jednej z szuflad umieścić gumową podkładkę

5

Uwagi do instrukcji

1. Kolejność etapów montażu opisana jest w kolejności numerów porządkowych, znajdujących się w lewym dolnym rogu każdego rysunku opisującego daną operację.
2. Typ oraz ilość elementów montażowych (jeżeli są wymagane) ukazano obok numeru porządkowego danej operacji.
3. Napis nad rysunkiem oznacza nazwę montowanego elementu

Zalecenia do eksploatacji wózka

1. Załadowanie wózka zaleca się rozpoczynać od dolnej półki
2. Zaleca się równomierne rozłożenie ładunku na półkach wózka dla optymalnego obciążenia elementów montażowych półek.

Uwagi ogólne:

1. Podczas przemieszczania w pełni załadowanego wózka nie należy pokonywać nierówności wyższych niż 10 mm, ponieważ może to doprowadzić do uszkodzeń konstrukcji wózka.
2. Możliwe są niewielkie zmiany w konstrukcji nie uwzględnione w instrukcji.